

MANUALE USO E MANUTENZIONE

Predisposizioni Tecnomotor

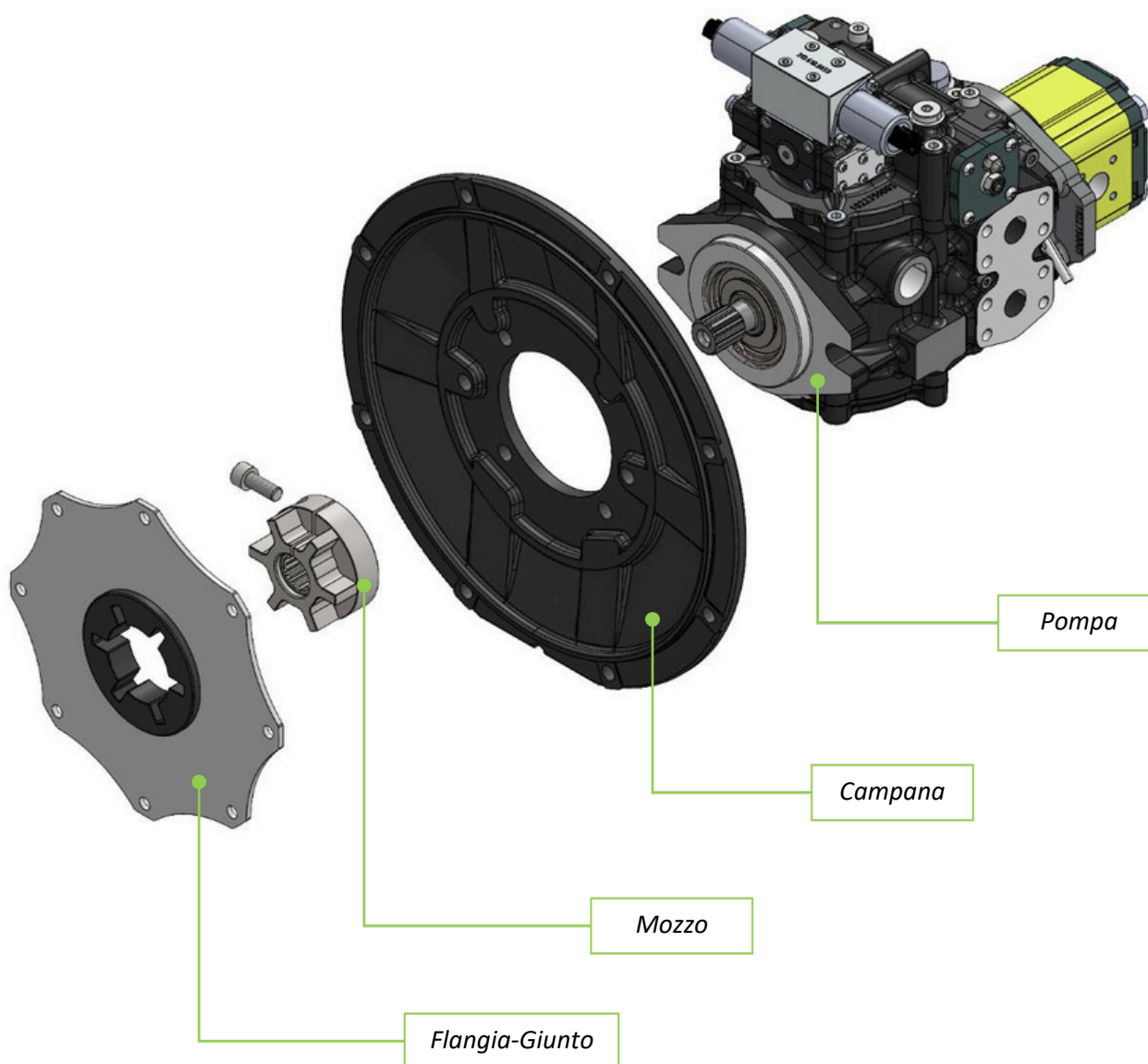

Questo manuale è stato redatto in modo da fornire delle istruzioni generali per movimentazione, conservazione e montaggio delle predisposizioni Tecnomotor.

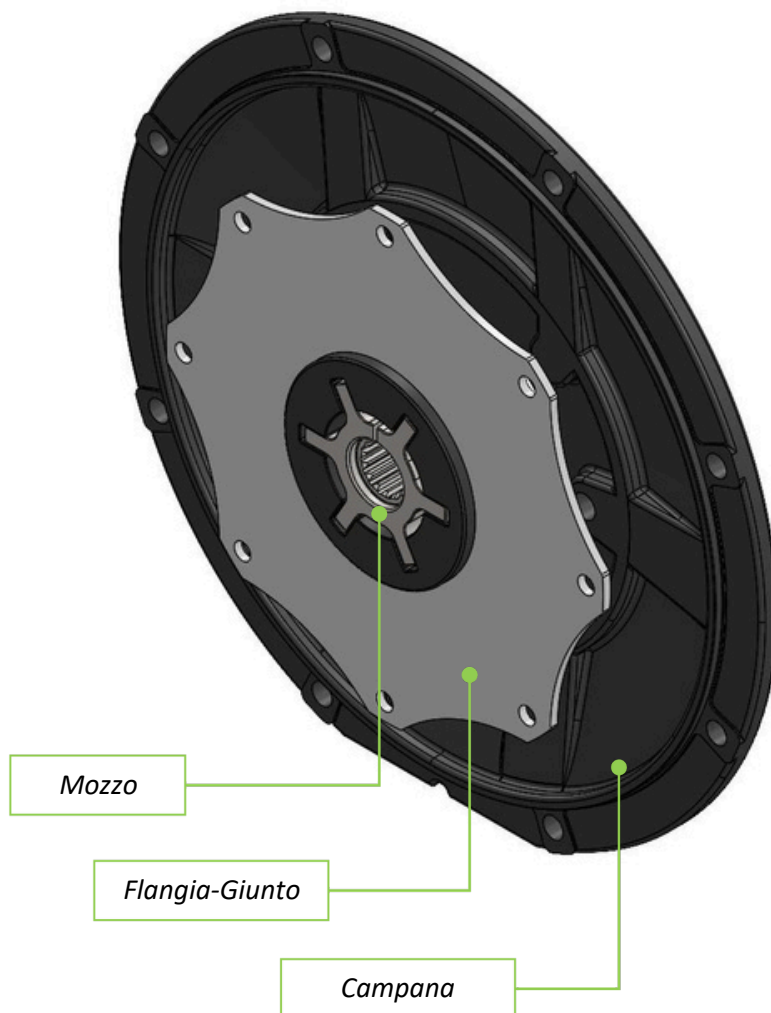

1. Immagazzinamento

Le flange possono essere stoccate a magazzino fino a sei mesi dal ricevimento conservandole in un luogo asciutto e coperto.

2. Movimentazione

Assicurarsi che la movimentazione della predisposizione venga eseguita tramite idonea attrezzatura di sollevamento in modo da evitare qualsiasi tipo di danneggiamento della stessa o di infortunio da parte dell'operatore

3. Montaggio della flangia per mozzo a 6 denti

Inserire la flangia PSP nell'apposita sede del volano motore facendo attenzione all'orientamento della stessa indicato sul disegno fornito da Tecnomotor e sulla flangia con etichetta.

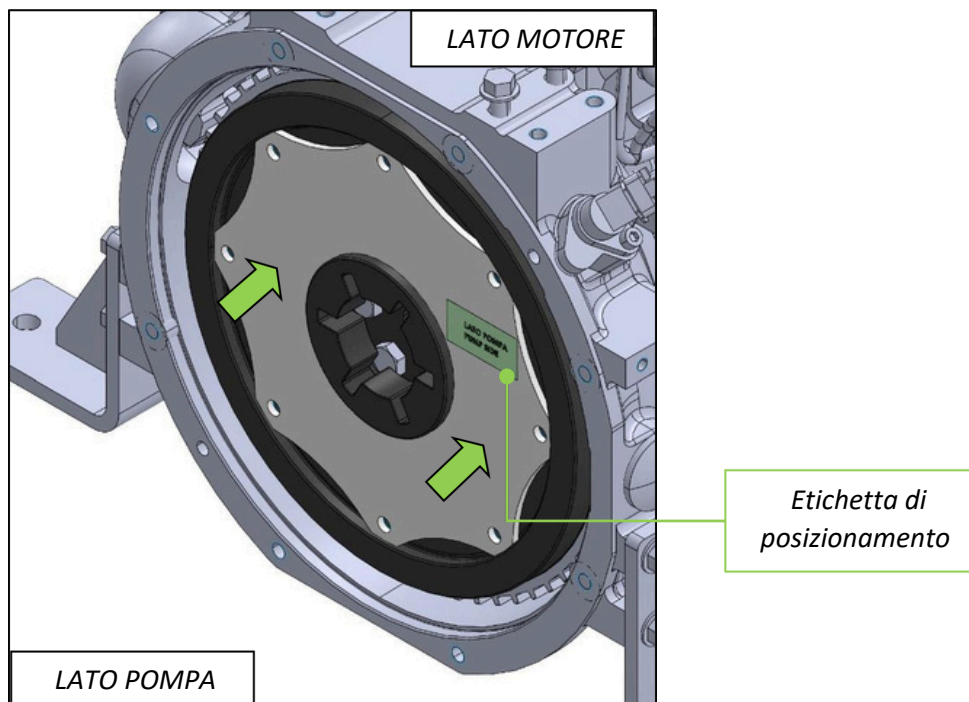

Attenzione ⚠️ eseguire questa operazione senza forzature, in caso contrario il materiale non è idoneo e dovrà essere scartato.

Attenzione ⚠️ Nel caso si debba montare la flangia con la parte sporgente lato volano, verificare che non vi siano interferenze con le viti* o il volano.

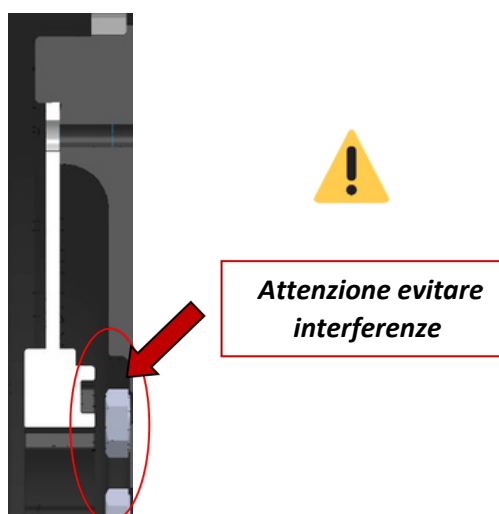

Fissare la flangia con viti* a testa esagonale TE ISO 4017 8.8.

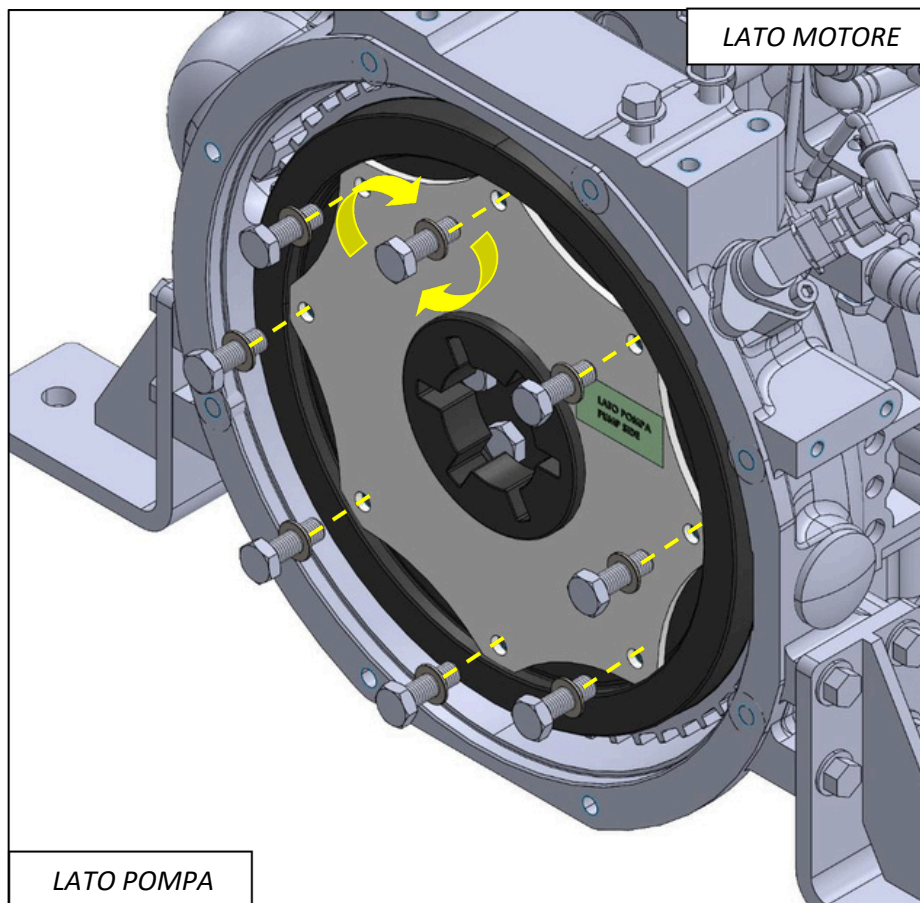

COPPIA DI SERRAGGIO VITI:

M8 = 25Nm

M10 = 49Nm

M12 = 78Nm

Attenzione ⚠ Non è indispensabile l'utilizzo di rosette, in caso di utilizzo verificare che:

- il loro spessore non crei interferenza tra la testa della vite e l'interno della campana
- il loro diametro esterno non interferisca con le parti interne del motore.

***Nota** ⚠ Le viti per il fissaggio di flangia, campane e pompa non vengono fornite.

4. Montaggio della Campana

Prima di montare la campana, verificare che l'applicazione sia con mozzo a 6 denti o a 8 denti controllando che il mozzo passi attraverso il foro della campana stessa.

Tipologie di Montaggio:

A) MOZZO A 6 DENTI

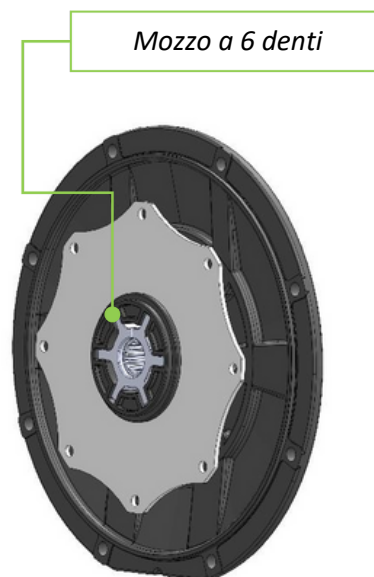
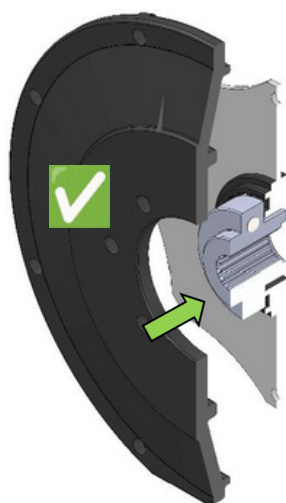
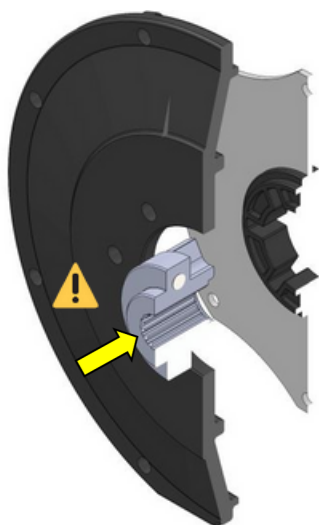

B) MOZZO A 8 DENTI

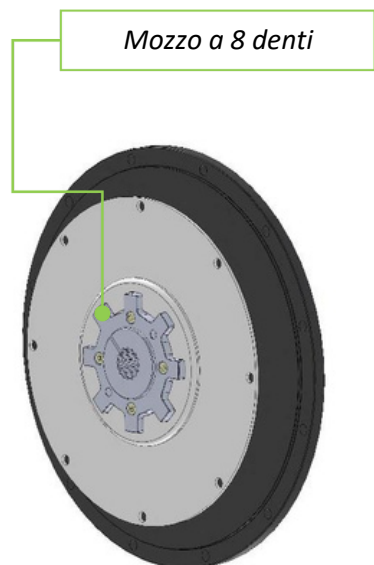
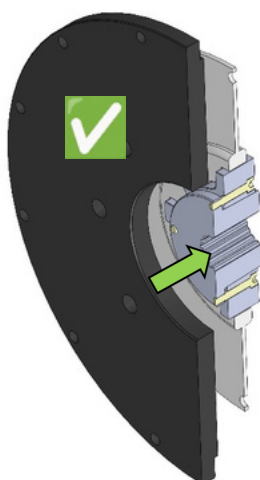
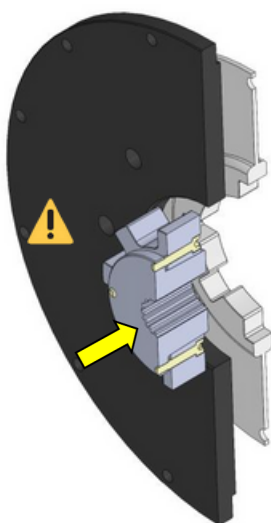

Inserire la campana nell'apposita sede del motore

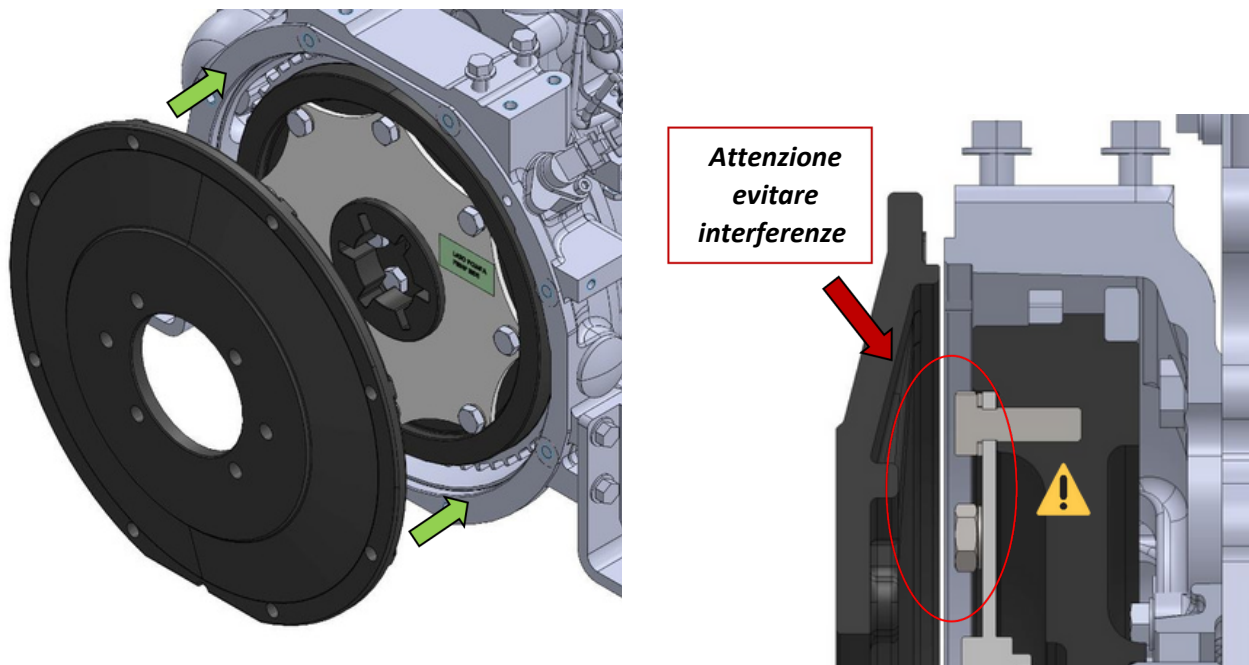

Attenzione ⚠ verificare che le viti utilizzate per il fissaggio della flangia non interferiscano con la superficie interna della campana.

***Nota** ⚠ le viti per il fissaggio di flangia, campana e pompa non sono fornite.

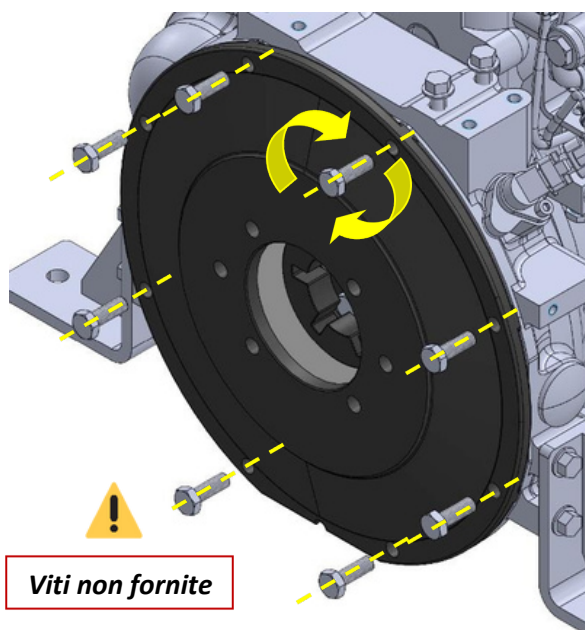

Attenzione Nota ⚠ per evitare carichi assiali dannosi per il motore, il montaggio della campana in battuta sul copri volano deve avvenire senza forzature.

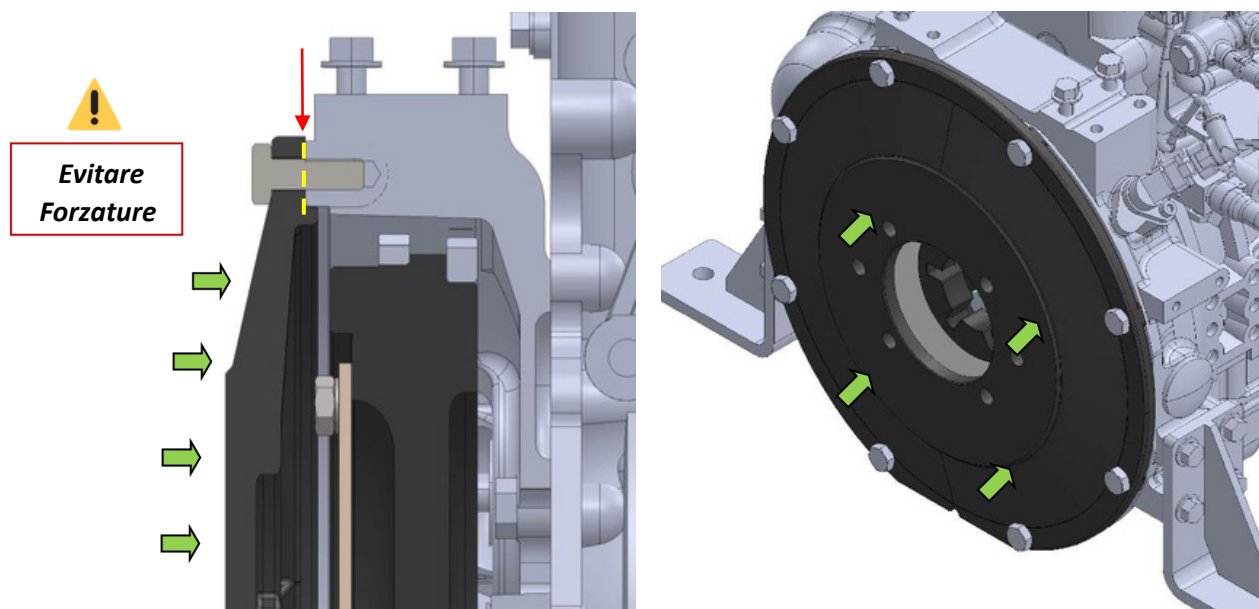

5. Montaggio del mozzo a 6 denti sull'albero della pompa

Per alberi scanalati o cilindrici con chiavetta, inserire il mozzo sull'albero della pompa rispettando la quota di montaggio indicata da Tecnomotor sul disegno. (vedi fig.1)

Se tale quota non è riportata, fare scorrere il componente fino alla battuta dell'albero. (vedi fig.2)

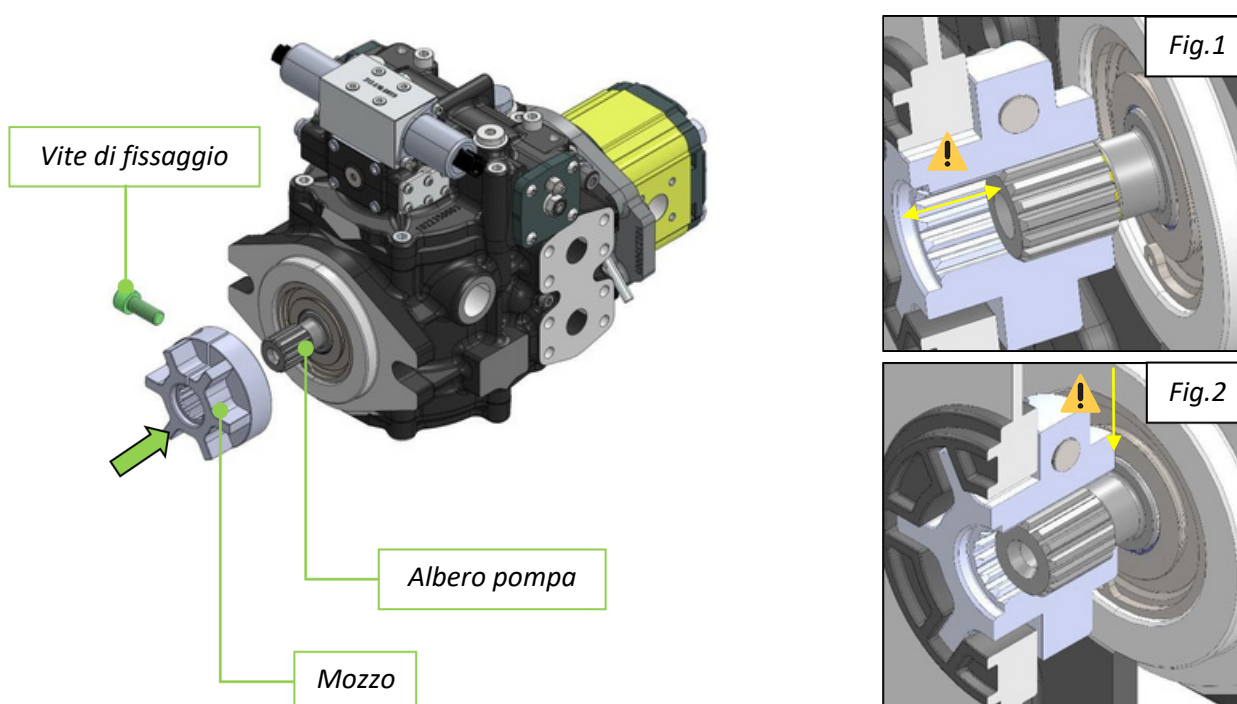

Montaggio – Tipologia A

Attenzione ⚠ verificare che il mozzo non tocchi parti fisse della pompa (vedi fig.3), in caso contrario esso non è idoneo e deve essere sostituito con un altro componente con un profilo diverso (vedi fig.4).

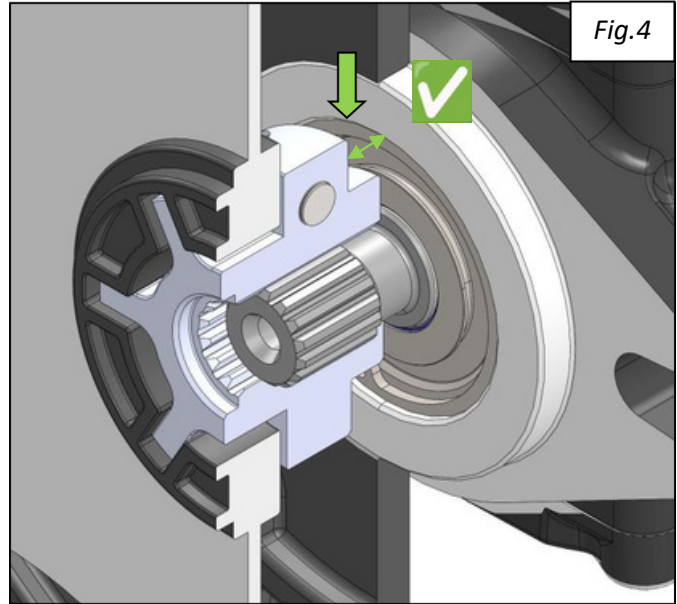
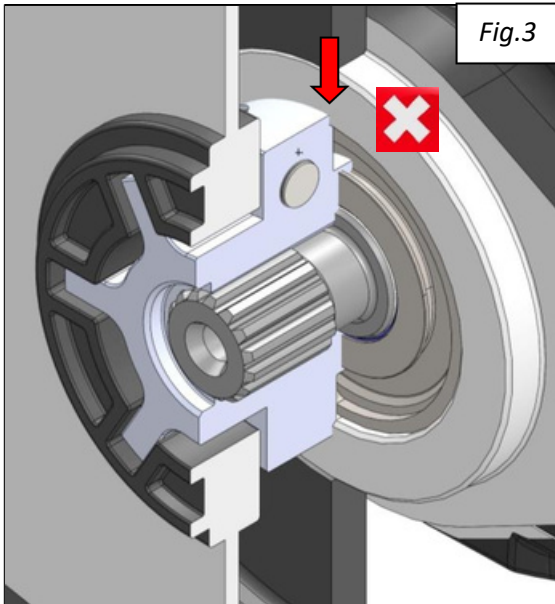

Attenzione ⚠ verificare in base alle quote di riferimento o alla battuta che la dentatura del mozzo ingrani completamente quella della flangia. (vedi fig.5-6)

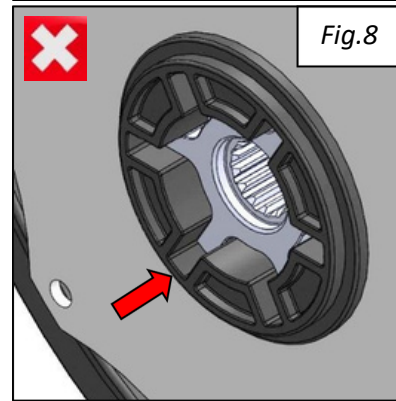
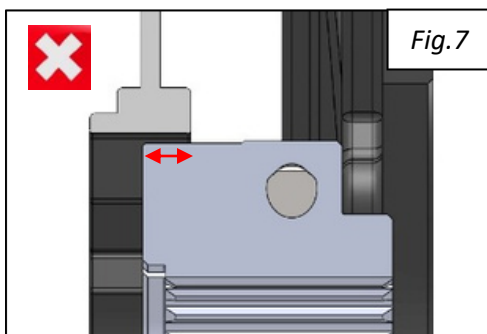
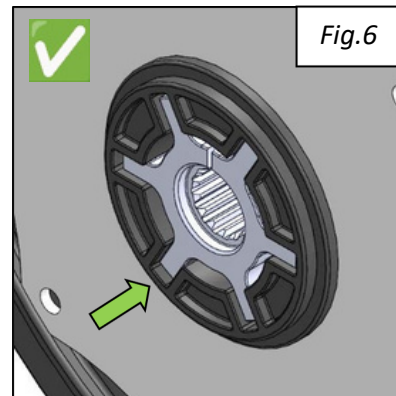
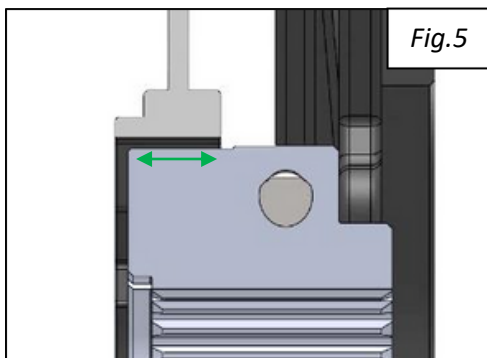

Montaggio – Tipologia A

Stringere il mozzo sull'albero della pompa avvitando la vite fornita insieme ad esso e rispettando le coppie di serraggio riportate nel disegno complessivo. (vedi fig.9-10)

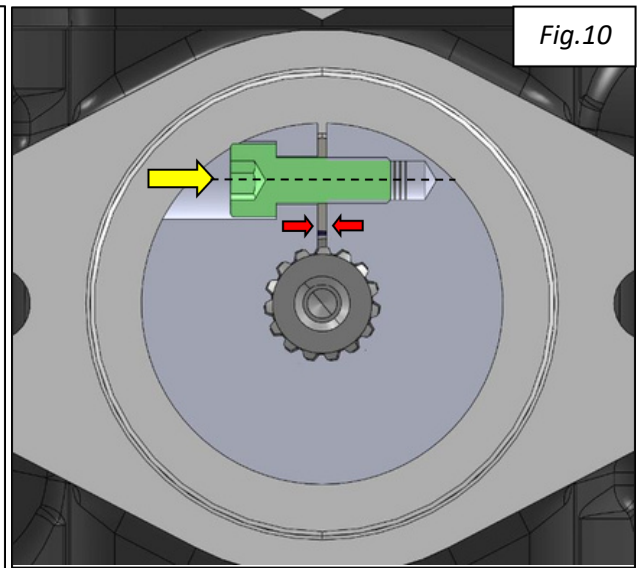
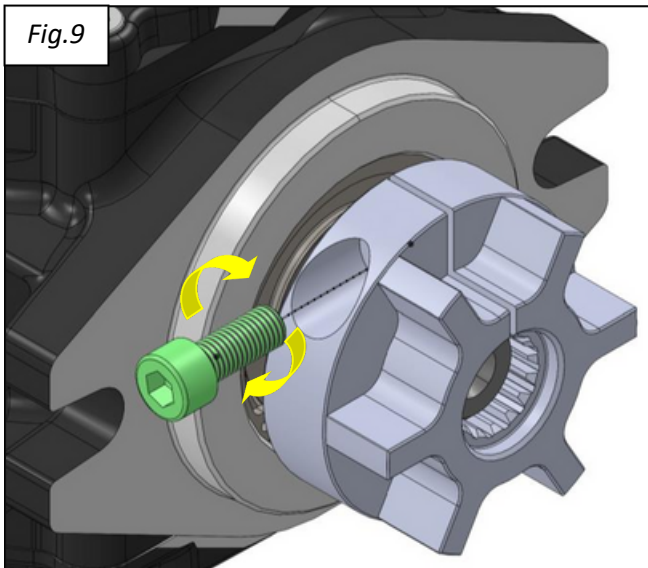

Nel caso di pompe ad ingranaggi con flangia europea e albero conico, inserire nel centraggio della pompa prima l'anello di centraggio e poi il mozzo, facendolo scorrere fino a fine corsa. Infine, fissarlo con il dado presente in testa all'albero stesso fornito dal costruttore della pompa. (vedi fig.11-12)

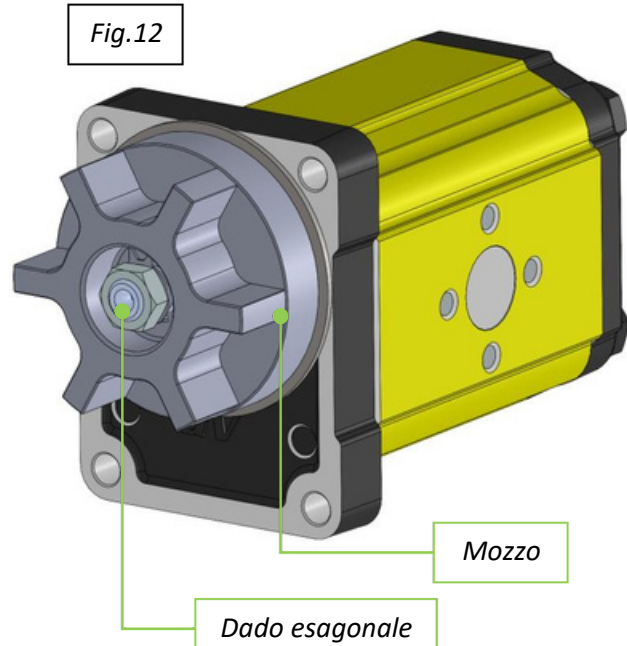
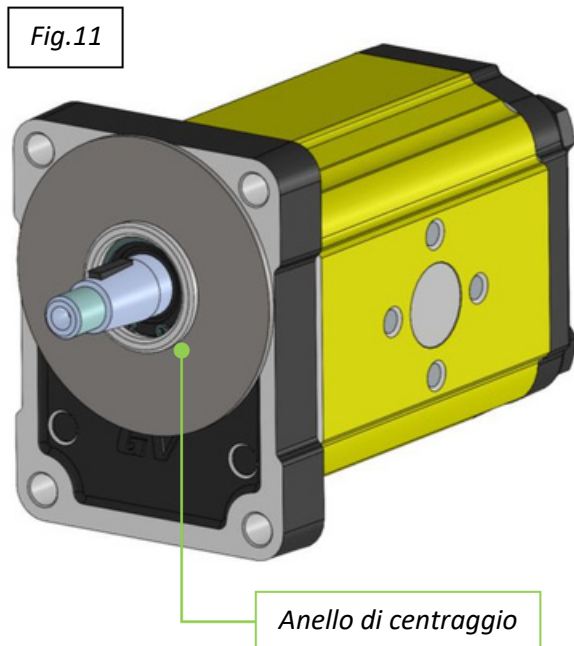

6. Montaggio del gruppo pompa e mozzo sulla campana

Montare la pompa sulla campana nel relativo centraggio e contemporaneamente inserire la dentatura del mozzo in quella della flangia.

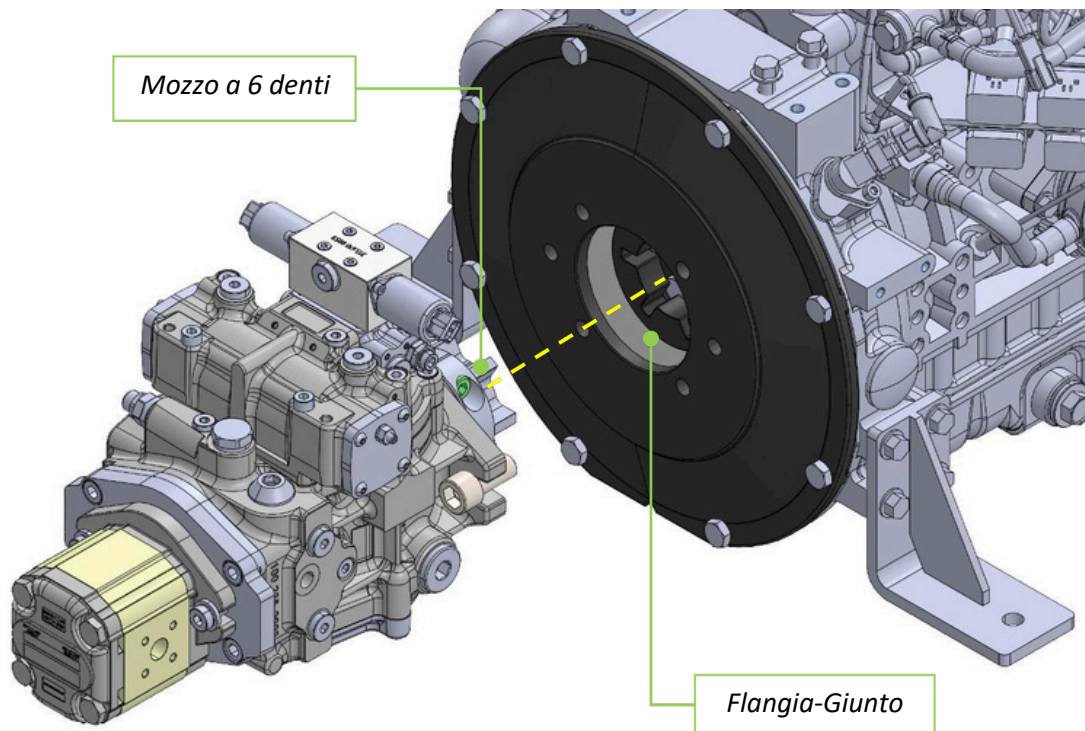

Orientare la pompa in modo da far combaciare i centri delle asole delle viti* con i fori filettati presenti sulla campana.

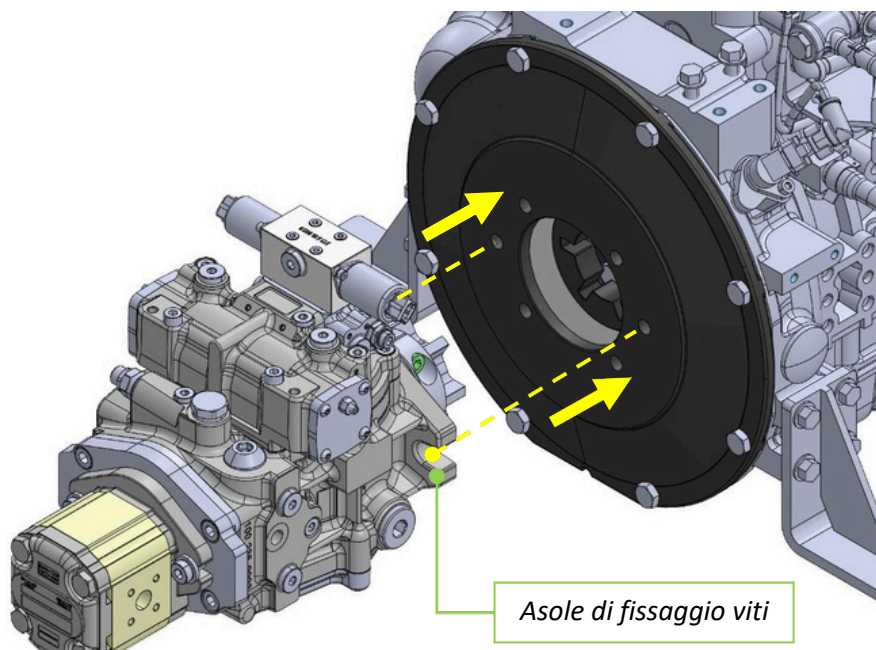

Fissare la pompa con le viti*.

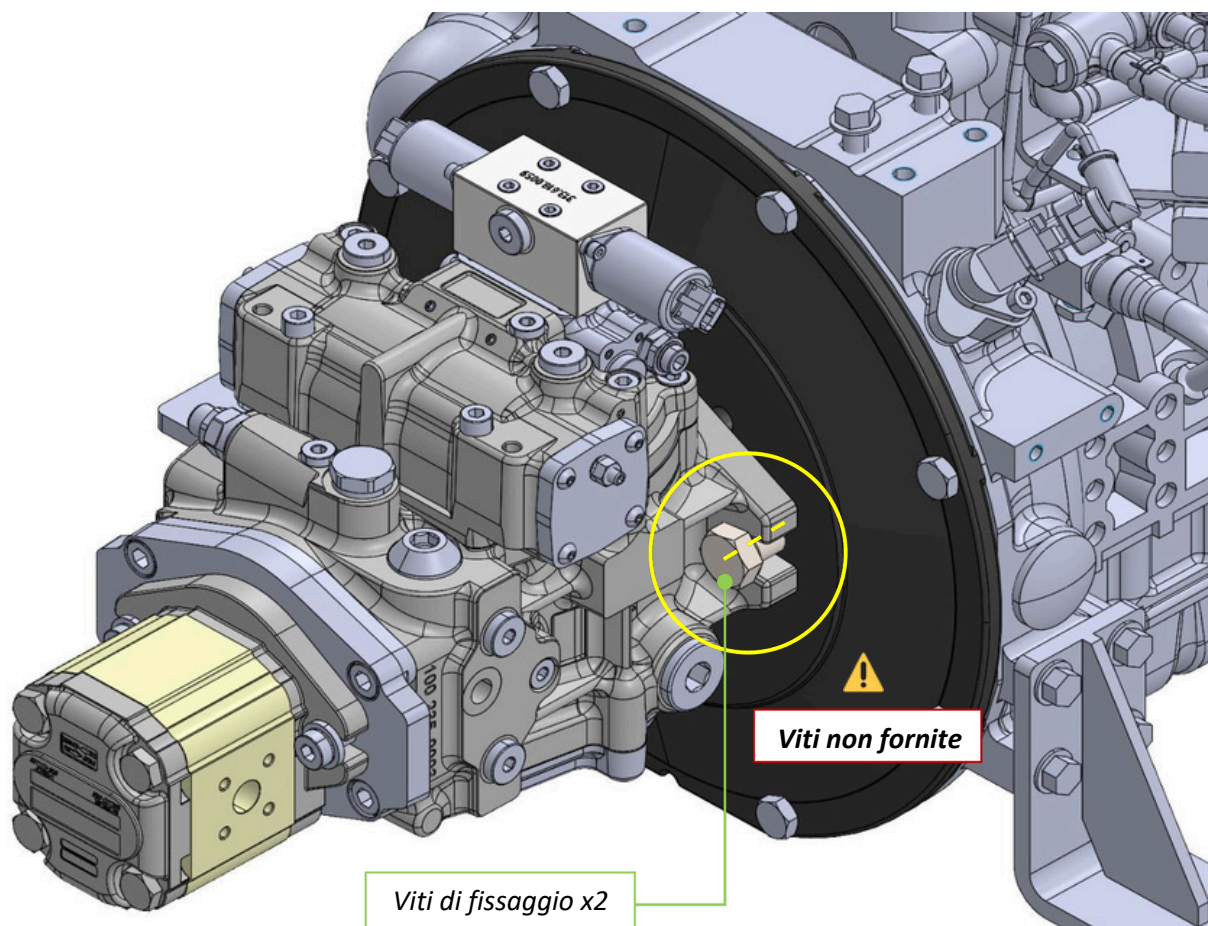

***Nota** ⚠ le viti per il fissaggio di flangia, campana e pompa non sono fornite.

Montaggio – Tipologia B

Dopo aver montato la flangia (vedi capitolo pag. 3-4 - Montaggio della flangia per mozzo a 6 denti) sul volano del motore. Montare la pompa sulla campana secondo le seguenti indicazioni.

7. Montaggio della pompa sulla campana

Montare la pompa sulla campana nel relativo centraggio e orientare la pompa in modo da far combaciare i centri delle asole delle viti* con i fori filettati presenti sulla campana.

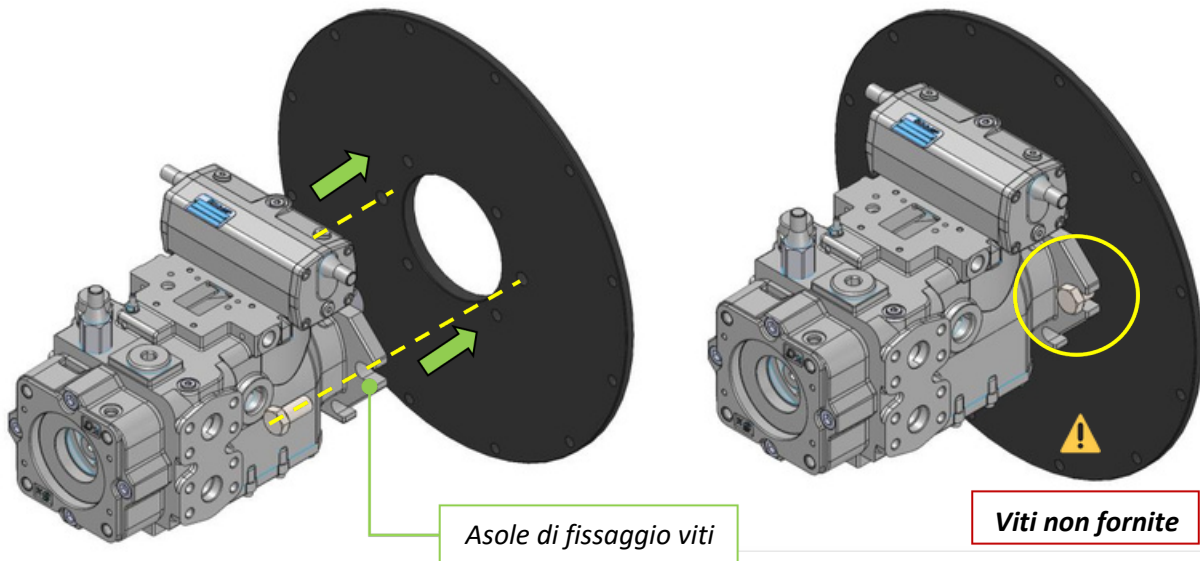

***Nota** ⚠ le viti per il fissaggio di flangia, campana e pompa non sono fornite.

8. Montaggio del mozzo a 8 denti sull'albero della pompa

Per alberi scanalati o cilindrici con chiavetta, inserire il mozzo a 8 denti sull'albero della pompa rispettando **sempre** la quota di montaggio indicata da Tecnomotor sul disegno complessivo. (vedi fig.13)

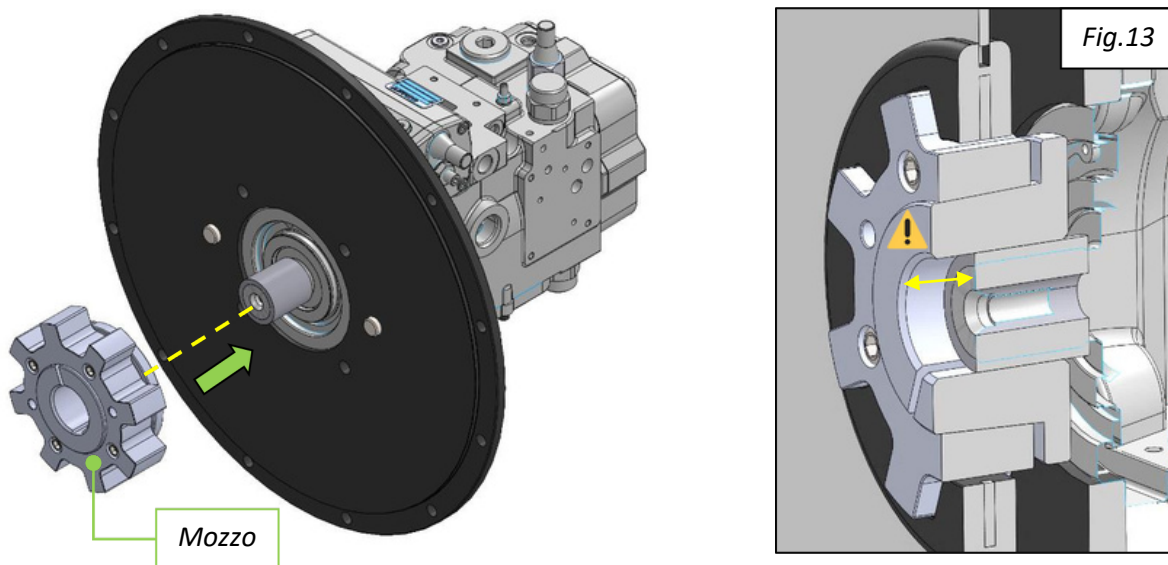

Montaggio – Tipologia B

Attenzione ⚠ verificare che il mozzo non tocchi parti fisse della pompa, in caso contrario esso non è idoneo e deve essere sostituito con un altro componente con un profilo diverso (vedi pag.8).

Attenzione ⚠ verificare in base alle quote di riferimento o alla battuta che la dentatura del mozzo ingrani completamente quella della flangia. (vedi pag.8).

Stringere il mozzo sull'albero della pompa avvitando le viti fornite insieme ad esso e rispettando le coppie di serraggio riportate nel disegno complessivo. (vedi fig.14-16). Possibilità di estrazione del mozzo tramite 2 fori filettati (vedi fig.15-17).

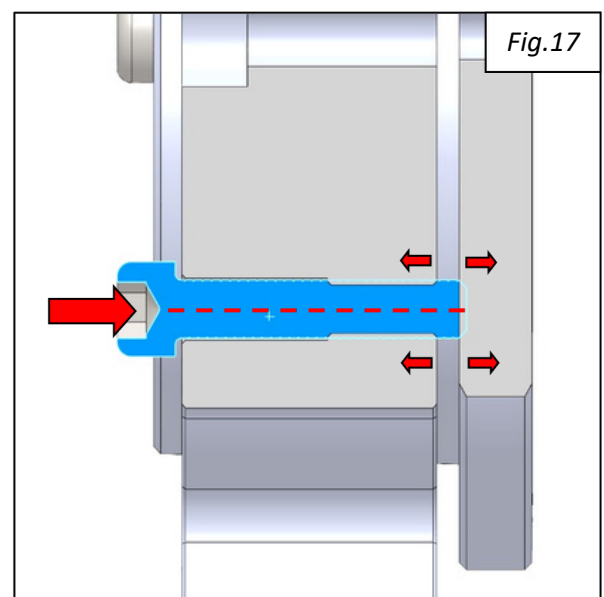
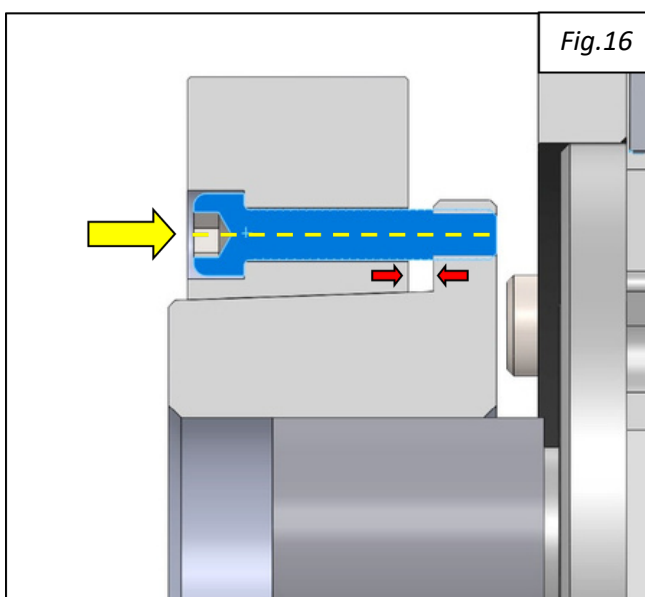
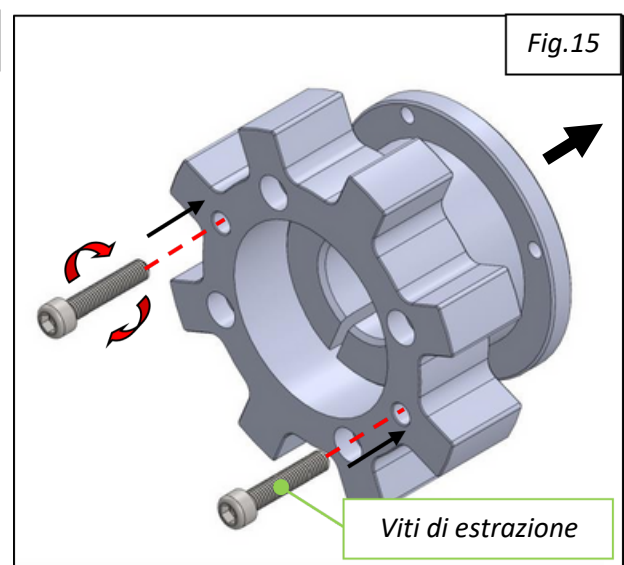
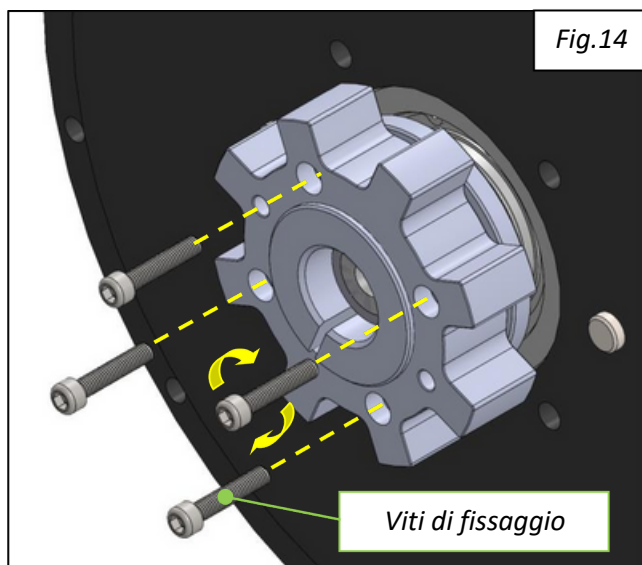

9. Montaggio del gruppo pompa sulla sede motore

Montare il gruppo pompa sulla sede del motore inserendo la dentatura del mozzo in quella della flangia e posizionando le viti di fissaggio* della campana.

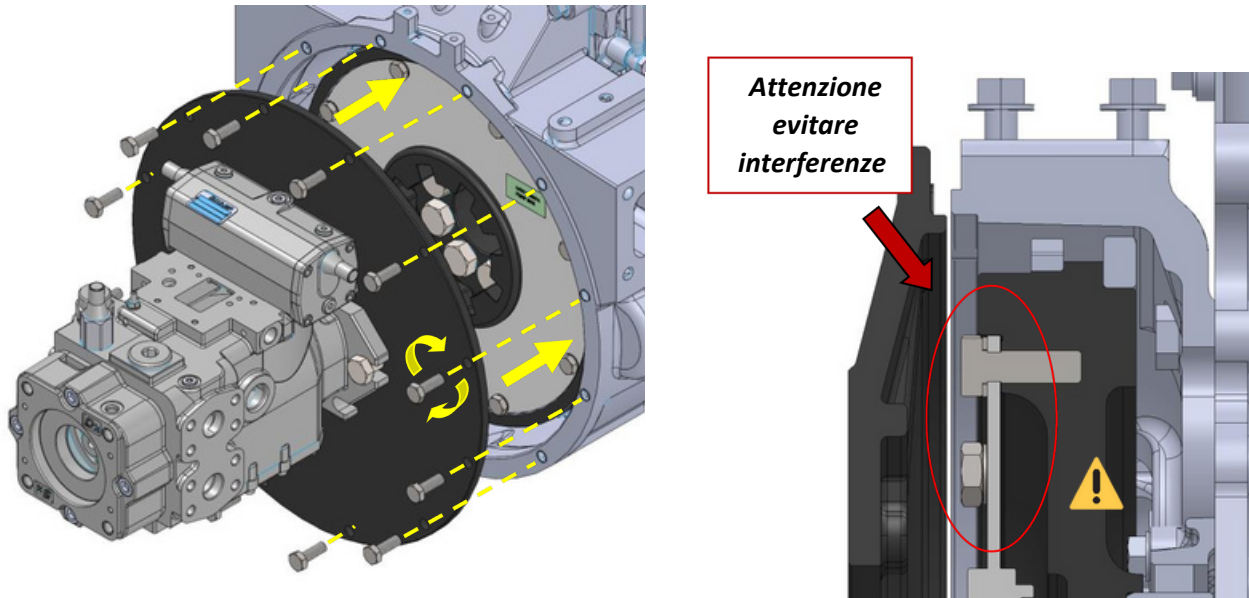

Attenzione ⚠ verificare che le viti utilizzate per il fissaggio della flangia non interferiscano con la superficie interna della campana.

***Nota** ⚠ le viti per il fissaggio di flangia, campana e pompa non sono fornite.

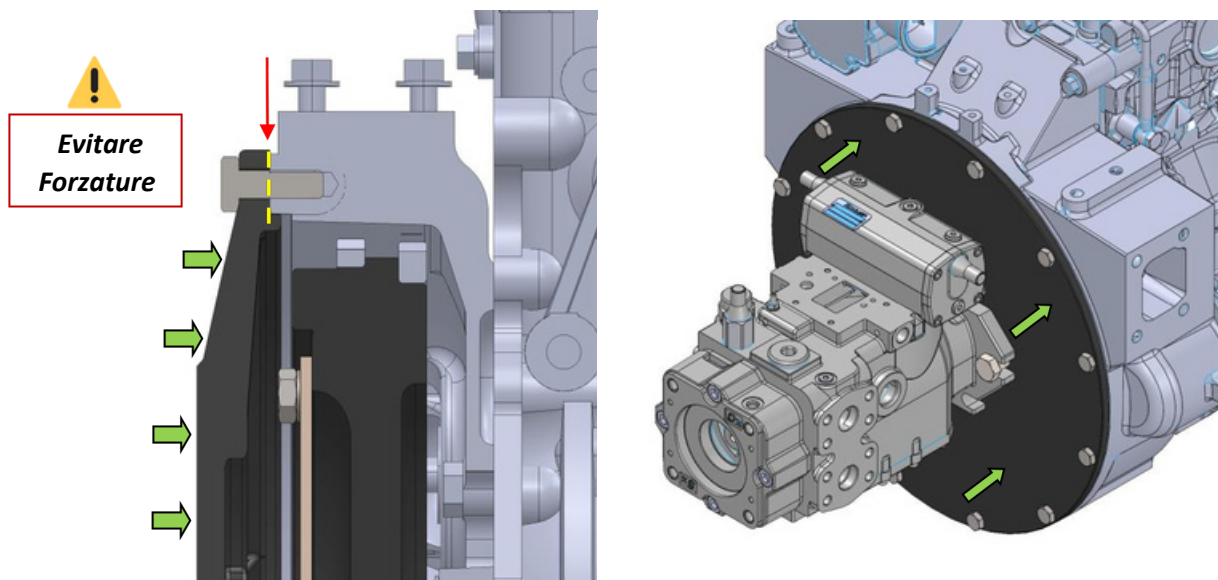

Attenzione Nota ⚠ per evitare carichi assiali dannosi per il motore, il montaggio della campana in battuta sul copri volano deve avvenire senza forzature.

Etichettatura e rintracciabilità

7. Etichettatura e rintracciabilità

Sulle campane viene apposta una etichetta adesiva di identificazione mentre sulle flange il codice di identificazione è stampato.

È importante che entrambi i codici vengano forniti a Tecnomotor in caso di richiesta di ricambi.